



FVC 6010 B

Szivattyú

FELHASZNÁLÓI KÉZIKÖNYV

Köszönjük, hogy megvásárolta ezt a szivattyút. Mielőtt használni kezdi, figyelmesen olvassa el ezt a használati útmutatót és őrizze meg a későbbiekre.

TARTALOM

1. ÁLTALÁNOS BIZTONSÁGI ELŐÍRÁSOK.....	59
Fontos biztonsági figyelmeztetések.....	59
Csomagolás.....	59
Használati útmutató.....	59
2. A GÉPEN TALÁLHATÓ, UTASÍTÁSOKAT TARTALMAZÓ CÍMKÉK MAGYARÁZATA.....	60
3. HASZNÁLATI UTASÍTÁS.....	61
Biztonsági utasítások.....	61
Olvassa el figyelmesen!.....	61
Biztonsági utasítások.....	62
Üzemanyag.....	62
4. A GÉP LEÍRÁSA.....	63
A csomag tartalma:.....	63
5. Bekapcsolás előtt.....	64
Használati utasítás.....	64
Megjegyzés a munkaterülethez!.....	64
Tiltott használat.....	64
Az üzemanyaggal végzett munka viselkedésének szabályai.....	64
6. ÜZEMANYAGKEVERÉK ELKÉSZÍTÉSE.....	66
Az üzemanyag tárolása.....	66
7. HASZNÁLATI ELŐKÉSZÍTÉS - TELEPÍTÉS.....	67
Szívótömlő.....	67
Töltés.....	67
8. SZIVATTYÚ BEINDÍTÁSA.....	68
A motor indítási és leállítási eljárásai.....	68
A hideg motor beindítása.....	68
A bemelegített motor indítása.....	68
Sebességszabályozás - szivattyúzási teljesítmény szabályozása.....	68
A motor leállítása.....	68
9. KARBANTARTÁS ÉS TÁROLÁS.....	69
A gép karbantartása.....	69
Szerviz.....	69

A jóállás nem vonatkozik.....	69
Tárolás	69
10. MIT TEGYEK, HA.....	70
11. MEGSEMMISÍTÉS	72
A HASZNÁLT CSOMAGOLÓANYAGOKRA VONATKOZÓ UTASÍTÁSOK ÉS TÁJÉKOZTATÓ	72
12. MEGFELELŐSÉGI NYILATKOZAT	73
13. MŰSZAKI ADATOK	74

1. ÁLTALÁNOS BIZTONSÁGI ELŐÍRÁSOK

Fontos biztonsági figyelmeztetések

- ✿ A terméket óvatosan csomagolja ki és ügyeljen arra, hogy a csomagolóanyag egyik részét se dobja ki, amíg meg nem találja a termék összes alkatrészét.
- ✿ A terméket tartsa száraz helyen és gyermekektől távol.
- ✿ Olvassa el az összes figyelmeztetést és utasítást. A figyelmeztetések és utasítások figyelmen kívül hagyásának áramütés, tűz és/vagy komoly sérülés lehet a következménye.

Csomagolás

A terméket a csomagolása védi a szállítás közbeni sérüléstől. Ez a csomagolás újrahasznosítható anyagból készült.

Használati útmutató

Mielőtt használni kezdi a gépet, olvassa el a következő biztonsági előírásokat és a használati utasításokat. Ismerkedjen meg a kezelőegységekkel és a készülék helyes használatával. Az útmutatót gondosan őrizze meg későbbi szükség esetére. Javasoljuk, hogy legalább a jótállás idejére őrizze meg a termék eredeti dobozát, csomagolását, pénztárbizonylatát és jótállási jegyét. Szállítás esetén csomagolja vissza az eredeti gyári csomagolásba, így maximális védelmet biztosít számára (pl. költözés vagy szervizbe küldés esetén).

 **Megjegyzés:** Ha a gépet másik személynek adja át, az útmutatót is adja oda.

A használati útmutató utasításainak betartása a gép helyes használatának alapja. A használati útmutató a kezelésre, karbantartásra és javításra vonatkozó utasításokat is tartalmaz.

A gyártó nem felel az útmutató utasításainak be nem tartásából adódó balesetekért vagy károkért.

2. A GÉPEN TALÁLHATÓ, UTASÍTÁSOKAT TARTALMAZÓ CÍMKÉK MAGYARÁZATA



Használat előtt figyelmesen olvassa el az útmutatót



Munka közben használjon védőeszközöket



FIGYELEM! A felületek forrók lehetnek!

3. HASZNÁLATI UTASÍTÁS

Biztonsági utasítások

Olvassa el figyelmesen!

- ⚠ FIGYELMEZTETÉS:** A készülék helytelen használata vagy a biztonsági szabályok megsértése veszélyes lehet. Ahhoz, hogy a munka kellemes és biztonságos legyen, mindig szigorúan be kell tartani a jelen üzemeltetési útmutató biztonsági előírásait.
- ⚠ FIGYELEM!** Az egységben lévő gyújtórendszer nagyon alacsony intenzitású elektromágneses teret generál. Ez a tér zavarhat néhány szívritmus-szabályozót. A súlyos vagy halálos sérülések kockázatának csökkentése érdekében a szívritmus-szabályozót használóknak a gép használata előtt konzultálniuk kell orvosukkal és a gyártóval.
- ⚠ FIGYELMEZTETÉS:** A nemzeti előírások korlátozhatják a gép használatát.
- ✿ Ne használja a gépet, amíg nem ismeri a működését. A felhasználó a szivattyú használata előtt köteles teljes mértékben megismerni a készülék minden kezelő és vezérlő elemét.
 - ✿ A készüléket csak jó fizikai állapotú felnőttek használhatják, akik teljes mértékben ismerik a használati útmutatót.
 - ✿ Ne használja a készüléket, ha fizikailag fáradt vagy alkohol, drogok vagy gyógyszerek hatása alatt áll.
 - ✿ Munka közben mindig viseljen személyi védőfelszerelést, különösen kesztyűt, munkaruhát, védőszemüveget és hallásvédőt.
 - ✿ Üzembe helyezés és használat közben ne engedje, hogy más emberek vagy állatok tartózkodjanak a gép közelében (1. ábra).
 - ✿ Helyezze a készüléket stabil helyzetbe (2. ábra).
 - ✿ Ne végezzen karbantartást, amikor a motor jár.
 - ✿ A készüléket naponta ellenőrizze, hogy minden biztonsági és egyéb berendezés működőképes.
 - ✿ Ne üzemeltessen sérült, rosszul javított, rosszul felszerelt vagy átalakított készüléket. Ne távolítsa el vagy tiltsa le a biztonsági berendezéseket.
 - ✿ A készüléket csak jól szellőző helyen használja. Ne működtesse a vízszivattyút robbanásveszélyes vagy tűzveszélyes környezetben. Ne használja a szivattyút zárt helyeken vagy gyúlékony anyagok közelében.
 - ✿ Tilos más kereket használni a tengelyen, mint amit a gyártó mellékel.
 - ✿ Ha a készüléket már nem használja, ne tegye háztartási hulladékba, de küldje vissza az eladónak vagy adja le gyűjtőudvarban ökológikus megsemmisítésre.
 - ✿ A készüléket csak olyan tapasztalt személyeknek adja át vagy kölcsönözze, akik ismeri a készülék működését és megfelelő használatát. Adja oda a használati utasítást ezeknek a személyeknek, hogy használat előtt megismerkedjenek a szivattyú helyes használatával
 - ✿ A használati útmutatót őrizze meg, hogy szükség esetén kéznél legyen.
 - ✿ A figyelmeztető címkéket, melyek figyelmeztetik a gépkezelőt a veszélyre, tartsa tisztán és olvasható állapotban. Ha a címke sérült, cserélje ki újra.
 - ✿ Soha ne kapcsolja be a készüléket lapátkerék nélkül. Ez súlyos károkat okozhat a motor alkatrészeiben és érvényteleníti a jótállást.
 - ✿ Ne használja a gépet elektromos berendezések vagy vezetékek közelében.
 - ✿ Ne kopogtassa és ne erőltesse a lapátkerék lapátjait; Soha ne dolgozzon sérült lapátkerékkel.

- * Ne használja a készüléket gyúlékony vagy maró anyagok szivattyúzására.
- * Ne telepítse a lapátkereket vagy a szivattyúházat más motorokra vagy meghajtó eszközökre.
- * A munka megkezdése előtt ellenőrizze, hogy a szegecsek sem egyéb rögzítőelemek nincsenek meglazulva.
- * A szivattyút csak a gyártó által a felhasználói kézikönyvben ajánlott célokra használja.
- * Vegye tudomásul, hogy a tulajdonos vagy a munkavállaló felelős a balesetekért és veszélyekért, melyek harmadik személyekkel vagy tulajdonukkal történnek.

Biztonsági utasítások

Üzemanyag

- * A szivattyú szállításakor az üzemanyagtartálynak üresnek kell lennie.
- * Az üzemanyagot csak engedélyezett kannában szállítsa.
- * Rendszeresen ellenőrizze az üzemanyagtartály fedelét. Meg kell húzni, nehogy szökjön az üzemanyag.
- * Kímélje a környezetet: figyeljen rá, nehogy szökjön az üzemanyag, és beszennyezze a talajt.
- * A gépet legalább 3 méterre attól a helytől indítsa be, ahol az üzemanyagot beletöltötte.
- * Soha ne zárt helyen töltsen üzemanyagot. A helyiségben biztosítani kell a megfelelő szellőzést a robbanásveszély elkerülése érdekében.
- * Ne lélegezze be az üzemanyag füstöket. Az üzemanyagot védőkesztyűben töltsen.
- * A védőöltözetet rendszeresen cserélje és tisztítsa.

▲ FIGYELEM! Az utasítások be nem tartása súlyos, akár halálos személyi sérülést okozhat!
Személyi sérülések!

- * Minden személyt, aki ezzel a géppel dolgozik, ismertessen meg a gép használatával és a biztonsági előírásokkal.

4. A GÉP LEÍRÁSA

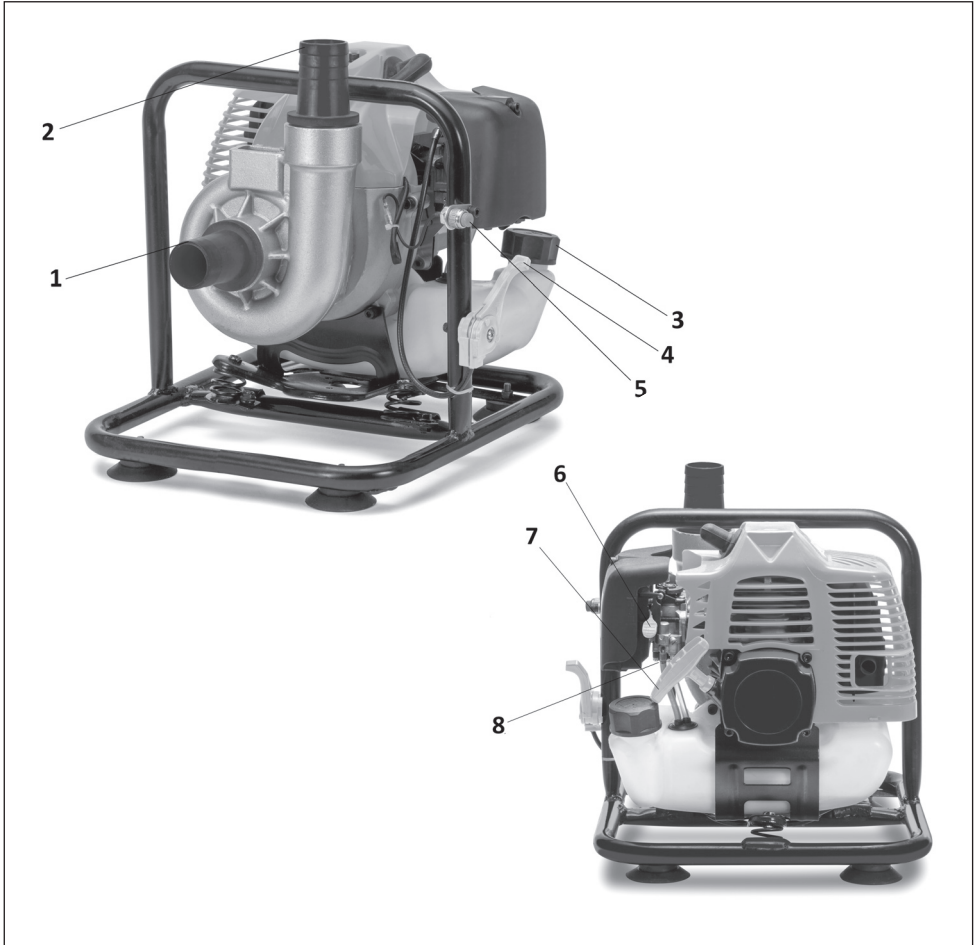

1. Bemeneti szívónyílás
2. Kimeneti nyílás
3. Üzemanyagtartály
4. Gázadagoló kar
5. Kapcsoló
6. A szivató karja
7. Indítófogantyú
8. Üzemanyag-befecskendező pumpa

A csomag tartalma:

Szivókosár, 2x 1,5 hüvelykes tömlőszár,
1x 1 hüvelykes tömlőszár, szivókosár, 4x tömlőbilincs,
üzemanyag-keverő tartály, szerszámkészlet

5. BEKAPCSOLÁS ELŐTT

Használati utasítás

- ✿ A benzines kerti szivattyúkat kizárólag víz és semleges folyadékok szivattyúzására tervezték, amelyek hőmérséklete megegyezik a környezeti hőmérséklettel.
- ✿ 18 ÉVEN ALULI SZEMÉLYEK ÁLTALI HASZNÁLAT SZIGORÚAN TILOS.

⚠ FIGYELEM! Mindig ellenőrizze a munkaterületet: soha ne permetezzen emberek vagy állatok irányába. Kapcsolja ki a motort, amint valaki közelít.

MEGJEGYZÉS A MUNKATERÜLETHEZ!

- ✿ Soha ne dolgozzon távvezetékek vagy épületek közelében.
- ✿ Csak akkor dolgozzon, ha a fényfeltételek megfelelőek a tiszta láthatóságához.
- ✿ Vigyázzon egyéni védőeszközök használatakor, mivel egyes személyi védőeszközök korlátozhatják a veszélyjelzések (utasítások, jelzések, figyelmeztetések stb.) hallhatóságát.
- ✿ Nagyon figyeljen a lejtőkön és az egyenetlen terepen végzett munkák közben.

TILTOTT HASZNÁLAT

A következő anyagok szivattyúzása **KIMONDOTTAN TILOS:**

- ✿ Mindenféle és típusú lakk
- ✿ Mindenféle és típusú oldószer vagy hígító
- ✿ Mindenféle és típusú üzemanyag vagy kenőanyag
- ✿ Mindenféle és típusú cseppfolyósított propán vagy gáz
- ✿ Mindenféle és típusú tűzveszélyes folyadék
- ✿ Élelmiszer-folyadékok állatok és emberek számára
- ✿ Folyadékok, amelyek szilárd granulátumot vagy részecskéket tartalmaznak
- ✿ Több vegyi anyag keveréke, melyek nem kompatibilisek egymással
- ✿ Folyadékok, amelyek hőmérséklete 40 °C felett van
- ✿ Minden olyan termék, amely nem felel meg a készülék rendeltetésszerű használatának.
- ✿ Parazitaellenes készítményeket, herbicideket és rovarirtókat tartalmazó folyadékok.

⚠ FIGYELMEZTETÉS: A kerti benzines szivattyúk nem biztonsági tűzoltó készülékek. Ne szivattyúzzon folyadékokat olyan tartályokba, amelyek túlnyomás alatt felrobbanhatnak.

AZ ÜZEMANYAGGAL VÉGZETT MUNKA VISELKEDÉSÉNEK SZABÁLYAI

- ✿ A tűz vagy égési sérülések veszélyét csökkentve óvatosan kezelje az üzemanyagot. Nagyon gyúlékony.
- ✿ Az üzemanyagot csak az üzemanyag típusára jóváhagyott tartályban keverje és tárolja.
- ✿ Keverje össze az üzemanyagot a szabadban, ahol nincs szikra, vagy tűzveszély.
- ✿ Üzemanyag feltöltés előtt helyezze a készüléket a földre, állítsa le a motort és várja meg, amíg lehűl.
- ✿ Lassan lazítsa meg az üzemanyag-töltősapkát, hogy a túlnyomás kiszabaduljon, és elkerülhető legyen az üzemanyag kiömlése.
- ✿ Az újratöltés után szorosan húzza meg az üzemanyag-töltősapkát. A rezgések a sapka meglazulását és az üzemanyag szivárgását okozhatják.
- ✿ Óvatosan törölje le a kiömlött üzemanyagot. A motor beindítása előtt távolodjon el legalább 3 méterre attól a helytől, ahol az üzemanyagot töltötte.

- ✿ Soha ne próbálja elégetni a kiömlött üzemanyagot.
- ✿ Az üzemanyagot hűvös, száraz és jól szellőző helyen tárolja.
- ✿ Ne tárolja az üzemanyagot száraz levelekkel, szalmával, papírral, stb. ellátott helyeken.
- ✿ Tárolja a motort és az üzemanyagot olyan helyen, ahol az üzemanyaggyőzők nem érintkeznek szikrával, nyílt lánggal, vízmelegítőkkel, fűtőkazánokkal, villanymotorokkal, kapcsolókkal, kályhával, sütőkkel stb.
- ✿ Soha ne távolítsa el az üzemanyag sapkát, amikor a motor jár.
- ✿ A tisztításhoz ne használjon üzemanyagot.
- ✿ Vigyázzon, nehogy az üzemanyag a ruházatra kerüljön.

6. ÜZEMANYAGKEVERÉK ELKÉSZÍTÉSE

⚠ FIGYELEM!

- ✿ Soha ne töltsön üzemanyagot az üzemanyagtartályba zárt és nem szellőző helyiségben.
- ✿ Ne töltsön üzemanyagot nyílt láng vagy szikraforrás közelében.
- ✿ Ne töltsse túl a tartályt. Mielőtt elindítja a motort, győződjön meg róla, hogy eltávolította a kifolyt üzemanyag maradványait.
- ✿ Ha a motor forró, NE TÖLTSE FEL AZ ÜZEMANYAGOT.

- ✿ **Az ilyen típusú kétütemű motorhoz olajmentes benzin és kétütemű motorhoz való olaj keveréke 25 : 1 arányban.**

⚠ FIGYELEM! A 25 : 1-től eltérő arányban kevert üzemanyag-keverék motorkárosodást okozhat.

Bizonyosodjon meg róla, hogy a keverék megfelelő arányú-e.

- ✿ Ha kétütemű motor számára benzint és motorolajat kever össze, csak olyan benzint használjon, amely nem tartalmaz ETANOLT vagy METANOLT (alkoholtípusok).
- ✿ 95-ös vagy magasabb oktánszámú jó minőségű benzint használjon. Ezzel megakadályozza az üzemanyagrendszer vagy a motor más részeinek meghibásodását.
Az üzemanyag-keverék elkészítéshez javasoljuk, hogy a bozótívágó csomagolásában mellékelt kalibrált edényt használja. NE KEVERJE A BENZINT ÉS OLAJAT KÖZVETLENÜL AZ ÜZEMANYAG TARTÁLYBAN.

Az üzemanyag tárolása

Az üzemanyagot csak tiszta, biztonságos, engedélyezett kannában tárolja. Tanulmányozza át és tartsa be az üzemanyagkanna típusára és elhelyezésére vonatkozó helyi előírásokat.

⚠ FONTOS A kétütemű motorokhoz való üzemanyag szétválhat. Minden használat előtt minden üzemanyagkannát alaposan rázzon fel.

A tárolt üzemanyag előregszik. Ne keverjen össze több üzemanyagot, mint amennyit feltételezhetően egy hónap alatt elhasznál.

7. HASZNÁLATI ELŐKÉSZÍTÉS - TELEPÍTÉS

- * Gondoskodjon a csatlakozások tökéletes tömítéséről a lehető legnagyobb mértékű meghúzással.
- * Csatlakoztassa a szívó- és ürítőtömlőt a szivattyúhoz. Csavarokkal rögzítse a tömlőt a csatlakozásokhoz.

▲ FIGYELMEZTETÉS: A szivattyúház károsodásának elkerülése érdekében ne cserélje ki az eredeti (mellékelt) csatlakozásokat más anyagból.

Szívótömlő

- * Erősnek és összenyomhatatlannak kell lennie (pl. spirálisan erősítve)
- * Fel kell szerelni egy visszacsapó szeleppel ellátott szívókosárral. A kosarat szorosan kell rögzíteni szorítóval (4. ábra). Ez megakadályozza, hogy a tömlőbe levegő kerüljön, vagy idegen testek jussanak a kerék szivattyújába.

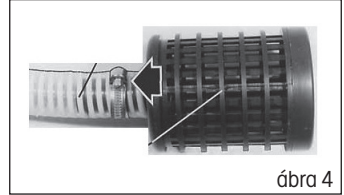

ábra 4

Töltés

- * Helyezze a szivattyút a vízhez lehető legközelebb.
- * Helyesen telepítse (5. ábra).
- * Töltsse fel teljesen a szivattyút vízzel a kifolyón keresztül (6. ábra, 1. pont).

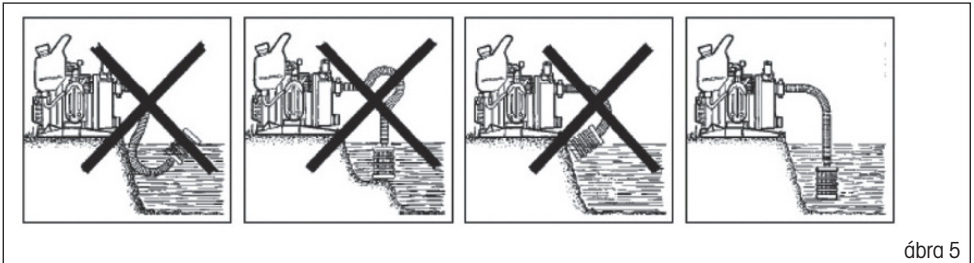

ábra 5

▲ FIGYELMEZTETÉS: Ha a szivattyú nem pumpál azonnal vagy több, mint 4 percen belül, akkor valószínűleg a szívótömlő nem megfelelő feltöltése vagy a levegő beszívása lesz a gond. Ellenőrizze az összes tömítést, és húzza meg ismét a csatlakozásokat. Töltsse fel teljesen a szivattyút a töltőnyíláson keresztül (6. ábra, 1. pont). Az áramlási sebességet (min.-tól max.-ig szabályozva) a porlasztógáz szabályozásával állíthatjuk be (6. ábra, 2. pont).

▲ FIGYELEM! Soha ne működtesse a szivattyút, ha nincs víz a szivattyúban. Ellenkező esetben a motor alkatrészei súlyosan károsodhatnak, és a garancia azonnal érvényét veszti.

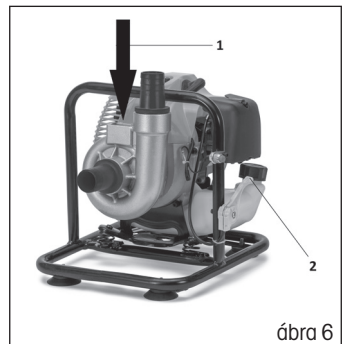

ábra 6

▲ FIGYELEM! Ne lépje túl a 7 m maximális szívási mélységet.

8. SZIVATTYÚ BEINDÍTÁSA

A MOTOR INDÍTÁSI ÉS LEÁLLÍTÁSI ELJÁRÁSAI

A hideg motor beindítása

1. Állítsa a gázkart (7. ábra, 1. pont) körülbelül félbe.
2. Nyomogassa az üzemanyag-befecskendező pumpát (3 - 5 nyomás), amíg az üzemanyag el nem jut a karburátorba. (7. ábra 5. pont)
3. A hidegindító karját állítsa felfelé "OFF" állásba (= kikapcsolt légbevezetés, azaz bekapcsolt hidegindító). (7. ábra 3. pont)
4. Nyomja a szivattyút a bal kezével a földhöz, és jobb kezével húzza meg az indítózsinórt (7. ábra 4. pont), amíg a motor be nem indul (a motor megpróbál indulni).
5. Ebben a pillanatban nyomja le a hidegindító karját "ON" állásba (= bekapcsolt légbevezetés, azaz kikapcsolt hidegindító), és az indítózsinór többszöri meghúzásával indítsa be a motort.

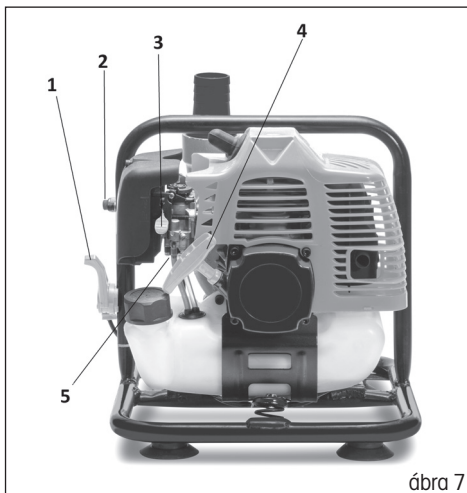

ábra 7

▲ FIGYELEM! A motor túl hosszú ideig tartó forgatása OFF állásban lévő hidegindítókkal a motor elárasztása miatt problémát okoz az indításnál.

6. A munka megkezdése előtt hagyja, hogy a motor néhány perc alatt üzemű hőfokra melegedjen.

A bemelegített motor indítása

1. Állítsa a gázkart (7. ábra, 1. pont) körülbelül félbe.
2. Húzza meg az indítózsinórt, amíg a motor be nem indul. **NE HASZNÁLJON SZÍVATÓT!**

▲ FIGYELEM! Ha az üzemanyagtartályból teljesen kifogyott az üzemanyag, feltöltés után A HIDEG MOTOR BEINDÍTÁSÁRA szolgáló lépéseket ismételje meg.

Sebességszabályozás - szivattyúzási teljesítmény szabályozása

- * A motor fordulatszámát és ezáltal a szivattyú teljesítményét a fojtószelep vezérlőkar vezérli (7. ábra, 1. pont).

A motor leállítása

- * A motor leállításához nyomja meg a STOP gombot (7. ábra, 2. pont).

▲ FIGYELEM!

A motor kipufogógázja az egészségre ártalmas vegyszereket tartalmaz. Soha ne lélegezze be ezt a gázt. A szivattyút mindig épületen kívül indítsa be.

9. KARBANTARTÁS ÉS TÁROLÁS

A gép karbantartása

- ☼ Minden használat előtt:
 - Ellenőrizze, hogy valamennyi csavar és anya megfelelően meg van-e húzva.
 - Ellenőrizze, hogy nem folyik-e a tartályból üzemanyag.
- ☼ Minden 20 óra működés után (E célból javasoljuk, hogy lépjen kapcsolatba szakszervizzel.):
 - Tisztítsa ki a légszűrőt.
 - Tisztítsa ki az üzemanyagszűrőt.
- ☼ Minden 50 óra működés után (E célból javasoljuk, hogy lépjen kapcsolatba szakszervizzel.):
 - Tisztítsa meg a gyújtógyertyát és állítsa be az elektródák közti rést 0,6 - 0,7 mm-re.
 - Távolítsa el a lerakódásokat a kipufogóból és a kipufogó fojtásából.
- ☼ A karbantartás elvégzése után ellenőrizze az összeszerelést, és hogy meg van-e húzva valamennyi csavar és anya.

Szerviz

- ☼ Amennyiben a termék megvásárlása után bármilyen hibát tapasztal, vegye fel a kapcsolatot a szervizrészleggel. A termék használata során tartsa be a mellékelt használati útmutató utasításait.
- ☼ A reklamáció elutasításra kerül, ha a terméket módosította, vagy nem tartotta be a használati útmutató utasításait.

A jótállás nem vonatkozik

- ☼ A gép funkcionális részeinek használat közbeni természetes elhasználódására
- ☼ A gép normál karbantartásával kapcsolatos szervizbeavatkozásra (pl. tisztítás, kenés, beállítás stb.)
- ☼ A külső hatások (pl. éghajlati viszonyok, por, nem megfelelő használat, stb.) által okozott hibákra
- ☼ A készülék leesése, ütközése és hasonlók miatti mechanikus sérülésekre
- ☼ Nem rendeltetésszerű kezelés, túlterhelés, nem megfelelő alkatrészek, nem megfelelő szerszámok stb. által okozott károk. Azoknak a reklamált termékeknek a esetében, amelyek szállítás közben nem voltak megfelelő módon rögzítve a mechanikai sérülések ellen, a tulajdonos viseli a lehetséges károsodás kockázatát.

Tárolás

- ⚠ **FIGYELEM!** Ha a gépet hosszabb ideig nem használja, az alábbi utasítások alapján tárolja. Ezzel meghosszabbítja a gép élettartamát.
- ☼ Teljesen engedje ki az üzemanyagot a tartályból és a karburátorból. Zárja le a hidegindítót és 3-5-ször húzza meg az indítókart.
- ☼ Csavarja ki a gyújtógyertyát és a nyílásba öntsön egy kevés motorolajat. Finoman húzza meg az indítózsinórt 2-3-szor.
- ☼ Egy tiszta ronggyal tisztítsa meg a külső felületeket. A gépet tiszta és száraz helyen tárolja.

10. MIT TEGYEK, HA...

A motor nem indul be	Lehetséges ok	Eltávolítás
1. Ellenőrizze az üzemanyagot.	A karburátorban vagy a tartályban nincs üzemanyag.	Töltsön bele üzemanyagot.
	Az üzemanyag vizet tartalmaz.	
	Az üzemanyag-keverék nem megfelelő arányú.	Ürítse ki az üzemanyagtartályt és a karburátort. Töltse fel a tartályt új üzemanyaggal.
2. Vegye ki és ellenőrizze a gyújtógyertyát.	Hibás vagy szennyezett gyújtógyertya.	Cserélje ki a gyújtógyertyát
	Nem megfelelő rés az elektródák között.	
	A gyújtógyertya nedves, benzinnel szennyezett (elárasztott motor).	Szárítsa meg és szerelje vissza a gyújtógyertyát.
3. Vigye el a motort szakszervizbe vagy az eladóhoz.	Eldugult üzemanyag-szűrő, karburátor meghibásodása, gyújtás meghibásodása, eldugult szelepek stb.	Cserélje ki vagy javítsa meg a hibás alkatrészeket.

Elégtelenül működő motor	A hiba oka	Javítás
1. Ellenőrizze a légszűrőt.	A légszűrő szennyeződése.	Tisztítsa ki vagy cserélje ki a légszűrő betétjét.
2. Ellenőrizze az üzemanyagot.	Az üzemanyag vizet tartalmaz.	Ürítse ki az üzemanyagtartályt és a karburátort. Töltse fel a tartályt új üzemanyaggal.
	Az üzemanyag-keverék nem megfelelő arányú.	
3. Ellenőrizze a hidegindító beállításait és a gázvezérlést.	A hidegindító nincs teljesen kinyitva.	Állítsa be helyesen a készüléket.
	Rosszul beállított gázkábel.	
4. Vigye el a motort szakszervizbe vagy az eladóhoz.	Eldugult üzemanyag-szűrő, karburátor meghibásodása, gyújtás meghibásodása, eldugult szelepek stb.	Cserélje ki vagy javítsa meg a hibás alkatrészeket.

A motor beindul, és azonnal le is áll	Lehetséges ok	Eltávolítás
1. Ellenőrizze az üzemanyagot.	Elfogyott az üzemanyag.	Töltsön bele üzemanyagot.
	Az üzemanyag vizet tartalmaz.	Ürítse ki az üzemanyagtartályt és a karburátort. Töltse fel a tartályt új üzemanyaggal.
	Az üzemanyag-keverék nem megfelelő arányú.	
2. Vegye ki és ellenőrizze a gyújtógyertyát.	Hibás vagy szennyezett gyújtógyertya.	Cserélje ki a gyújtógyertyát.
	Nem megfelelő rész az elektródák között.	
3. Ellenőrizze a légszűrőt.	Szennyeződött légszűrő. Eldugult légszűrő.	Tisztítsa ki vagy cserélje ki a légszűrő betétjét.
4. Vigye el a motort szakszervizbe vagy az eladóhoz.	Eldugult légtelenítő szelep.	Cserélje ki vagy javítsa meg a hibás alkatrészeket.
	Eldugult üzemanyag-szűrő, karburátor meghibásodása, gyújtás meghibásodása, eldugult szelepek stb.	

11. MEGSEMMISÍTÉS

A HASZNÁLT CSOMAGOLÓANYAGOKRA VONATKOZÓ UTASÍTÁSOK ÉS TÁJÉKOZTATÓ

A használt csomagolóanyagokat az önkormányzat által kijelölt hulladékgyűjtő helyre helyezze el.



A gép és tartozékai különböző anyagokból, pl. fémből és műanyagból készültek.
A sérült alkatrészeket adja le szelektív gyűjtőhelyen. Tájékozódjon az illetékes hivatalnál.



Ez a termék teljesíti minden rá vonatkozó EU-irányelv alapkövetelményeit.

Változtatások a szövegben, a kivitelen és a műszaki jellemzőkben előzetes figyelmeztetés nélkül történhetnek, a módosításra vonatkozó jog fenntartva.

Használati útmutató az eredeti nyelven.

12. MEGFELELŐSÉGI NYILATKOZAT

FAST[®]**FAST ČR, a.s.**Černokostecká 1621, 251 01 Říčany, Czech Republic
tel.: +420 323 204 111, fax: +420 323 204 110**DECLARATION OF CONFORMITY****Product / brand:** Gasoline Powered Water Pump / **FIELDMANN****Type / model:** **FVC 6010 B** as factory model WP5202
52 cm³/ 1,45kW/ 7500 min⁻¹/ max.head 30m/ max.flow 20m³/h
LpA 93,3dB(A), LwA 112dB(A)**Manufacturer:** FAST ČR, a.s.
Černokostecká 2111, 100 00 Praha 10, Czech Republic
VAT no: CZ26726548**The object of the declaration described above is in conformity with the relevant Union harmonisation legislation:**Directive MD 2006/42/EC
Directive EMC 2014/30/EU
Directive Noise 2000/14/EC
Directive Emission 2016/1628/EU
Directive RoHS 2011/65/EU**The relevant harmonised standards and the other technical specifications:**EN 809:1998+A1
EN 55012:2007+A1
EN 61000-6-1:2007**Place of issuance:** Prague**Name:** Ing. Zdeněk Pech
Chairman of the Board**Date of issuance:** 7. 5. 2019**Signature:****FAST**[®] FAST ČR, a.s.
Černokostecká 1621, 251 01 Říčany
IČO: 26726548 tel.: +420/ 323 204 111
DIČ: CZ26726548 fax: +420/ 323 204 110

IČO: 26 72 65 48, DIČ: CZ-26 72 65 48

Bankovní spojení: Komerční banka Praha 1, č.ú. 89309011/0100, Česká spořitelna Praha 4, č.ú. 2375682/0800, CSOB Praha 1, č.ú. 8040-0116233383/0300

13. MŰSZAKI ADATOK

Modell	FVC 6010 B
Hengertérfogat	52 cm ³
A motor maximális teljesítménye	1,45 kW
Motortípus	IE44F-5
Ajánlott maximális forgási sebesség terhelés nélkül.....	7500 ford/perc
Gyújtógyertya	L8RTF
Az üzemanyagtartály térfogata	1,25 l
Az üzemanyag-keverék aránya (kétütemű motorba való olaj/Natural 95)	1:25
Tömeg.....	6,6 kg
Maximális vízkiszorítás	30 m
Maximális szívási mélység.....	7 m
Maximális továbbított mennyiség.....	20m ³
Bemeneti tömlőszár	1,5 hüvelyk
Kimeneti tömlőszár	1/1.5 hüvelyk
LWA által garantált akusztikai teljesítményszint.....	112 dB(A)
Akusztikai nyomásszint, maximális LPAav	93,3 dB (A)
Rezgésszint.....	5,12 m/s ²
Eltérés	K = 1,5m/s ²



 **FIELDMANN**[®]
Home & Garden Performance