



FZP 6518-B

Láncfűrész

HASZNÁLATI ÚTMUTATÓ

Köszönjük, hogy megvásárolta ezt a láncfűrészét. Használatba vétel előtt kérjük, olvassa el ezt az útmutatót és őrizze meg a későbbiekre.

TARTALOM

1. ÁLTALÁNOS BIZTONSÁGI UTASÍTÁSOK.....	86
Fontos biztonsági figyelmeztetések.....	86
Csomagolás	86
Használati útmutató.....	86
2. AZ ESZKÖZÖN TALÁLHATÓ TÁJÉKOZTATÓ CÍMKÉK LEÍRÁSA.....	87
3. BIZTONSÁGI UTASÍTÁSOK	88
A motoros szerszámok használata előtt.....	88
Kezelői biztonság, munkaeszközök és ruházat	88
Az üzemanyag kezelésével kapcsolatos utasítások	90
4. A GÉP ÉS A CSOMAGOLÁS LEÍRÁSA	91
5. A VEZETŐLEMEZ ÉS A LÁNC FELSZERELÉSE	92
LÁNCFESZESSÉG BEÁLLÍTÁSA	93
A LÁNCFESZESSÉG BEÁLLÍTÁSI ELJÁRÁSA.....	93
LÁNCFÉK ELLENŐRZÉSE	93
6. ÜZEMANYAGTARTÁLY ÉS OLAJTARTÁLY FELTÖLTÉSE	95
AZ OLAJTARTÁLY FELTÖLTÉSE	95
AZ ÜZEMANYAGTARTÁLY FELTÖLTÉSE	96
7. HASZNÁLAT	97
A MOTOR INDÍTÁSA	97
A MOTOR KIKAPCSOLÁSA	97
LÁNCFÉK.....	97
LÁNCFÉK KIOLDÁS	97
LÁNCKENÉS ELLENŐRZÉSE	98
BESZORULT FÜRÉSZ KISZABADÍTÁSA	98
VÁGÁS.....	98
FAVÁGÁS.....	98
8. A LÁNC FESZESSÉGÉNEK BEÁLLÍTÁSA	100
9. VÁGÁS.....	100
Biztonsági fék (védelem visszaütés ellen).....	100
Favágás.....	101
Hasábok aprítása	101
Földön fekvő hasáb.....	101
Föld fölött lévő hasáb.....	102
Kidőlt fa legallyazása.....	102

10. A SZERSZÁM TISZTÍTÁSA ÉS KARBANTARTÁSA	102
Karbantartás minden használat után	102
A láncfűrész testének tisztítása	103
A vezetőlemez karbantartása	103
A vezetőlemez normál karbantartása	103
11. A FŰRÉSZLÁNC ÉLEZÉSE	104
A fűrészlánc élezéséhez elengedhetetlen felszerelés	104
A lánc szemeinek élezése	104
A mélységhatároló reszelése	105
12. A FŰRÉSZLÁNC CSERÉJE	106
13. KARBANTARTÁSI TÁBLÁZAT	107
14. HIBAELHÁRÍTÁS	108
15. MŰSZAKI ADATOK	109
16. MEGSEMMISÍTÉS	109

1. ÁLTALÁNOS BIZTONSÁGI UTASÍTÁSOK

Fontos biztonsági figyelmeztetések

- ✿ Óvatosan csomagolja ki a terméket, ügyelve arra, hogy a termék egyetlen része ne essen ki a csomagolásból, amíg nem ellenőrizte, hiánytalan-e a csomag.
- ✿ A terméket száraz helyen, gyermekektől távol tárolja.
- ✿ Olvasson el minden biztonsági előírást és figyelmeztetést. Ha nem tartja be a figyelmeztetéseket és utasításokat, áramütés, tűz vagy súlyos sérülés következhet be.

Csomagolás

A termék olyan csomagolásban van, amely védi a szállítás közbeni sérüléstől. Ez a csomagolás másodlagos nyersanyag, ezért leadható újrahasznosításra.

Használati útmutató

A szerszámmal történő munka megkezdése előtt olvassa el az alábbi biztonsági és kezelési utasításokat. Ismerkedjen meg a kezelőegységekkel és a szerszám helyes használatával. Tartsa a felhasználói kézikönyvet biztonságos helyen, ahol könnyen megtalálható, ha újra bele kellene nézni. Az eredeti csomagolást, beleértve a belső csomagolóanyagot, a jótállási jegyet és a vásárlás igazolását, legalább a garancia időtartamáig őrizze meg.

Ha ezt a szerszámot más helyre kell szállítania, csomagolja az eredeti kartondobozba, hogy biztosítsa a maximális védelmét a kezelés és szállítás során (pl. költözéskor vagy a termék javítás céljából történő szállításakor).

 **MEGJEGYZÉS:** Ha a motor meghajtású szerszámot másnak adja át, mellékelje hozzá ezt a használati útmutatót.

A motor meghajtású szerszám megfelelő használatának előfeltétele a mellékelt használati utasításban szereplő utasítások betartása. Az üzemeltetési utasításokon kívül ez az útmutató a karbantartási és javítási utasításokat is tartalmazza.

A gyártó nem vállal felelősséget balesetekért vagy károkért, amelyek a kézikönyv utasításainak be nem tartásából erednek.

Ez a láncfűrész nem való professzionális használatra.

2. AZ ESZKÖZÖN TALÁLHATÓ TÁJÉKOZTATÓ CÍMKÉK LEÍRÁSA



A motoros szerszám használata előtt figyelmesen olvassa el a használati útmutatót.



Motoros szerszámok használatakor viseljen segédeszközöket, például védőszemüveget, fülvédőt stb.



Munka közben mindig két kézzel fogja a láncfűrész.



A munkánál használjon védőkesztyűt.



Szilárd munkacipőt használjon.



Figyelem! Vigyázzon, a szerszám visszaüthet.



Figyelmeztetés! Figyelem!

3. BIZTONSÁGI UTASÍTÁSOK

⚠ FIGYELEM! Az ebben a kezelési útmutatóban található biztonsági utasítások kritikus pontokat tartalmazó szimbólummal vannak megjelölve, amelyek közül az egyikre ügyelni kell az elektromos szerszámokkal végzett munka során a súlyos vagy halálos sérülések elkerülése érdekében. Figyelmesen olvassa el az utasításokat, és tartsa be őket.

⚠ FIGYELEM! Ez a szimbólum olyan utasításokat jelöl, amelyeket be kell tartani a súlyos vagy halálos sérüléseket okozó balesetek elkerülése érdekében.

📖 MEGJEGYZÉS: Ez a szimbólum tippet vagy hasznos utasításokat jelöl a motoros szerszámmal való munkához.

A motoros szerszámok használata előtt

- ☼ A motoros szerszám használata előtt figyelmesen olvassa el a használati útmutatót.
- ☼ Ne használjon motoros szerszámot, ha alkohol vagy kábítószer hatása alatt áll, vagy ha fáradt vagy kimerült. Ne használjon motoros szerszámokat, ha olyan gyógyszereket használ, amelyek megzavarhatják vagy korlátozhatják döntéshozatali képességeit a motoros kéziszerszámok biztonságos használatához.
- ☼ Ne használja a motoros szerszámot beltérben, mert szén-monoxidot tartalmazó gázok keletkeznek.
- ☼ Soha ne használja a motoros szerszámot az alábbi feltételek mellett:
 - Ha a munkafelület csúszós, vagy az időjárási viszonyok nem teszik lehetővé a stabil testtartást a motoros szerszámmal végzett munka során.
 - Ha sötét van, sűrű köd vagy rossz idő korlátozza a munkaterület láthatóságát.
 - Esőben, zivatarban vagy erős szélben, vagy olyan körülmények között, amelyek veszélyesek lehetnek a motoros szerszám használatakor.
- ☼ Ha először használ láncfűrész, a munka megkezdése előtt konzultáljon egy tapasztalt felhasználóval.
- ☼ A fáradtság vagy a fizikai kimerültség figyelmetlenséghez vezethet, ami súlyos sérüléseket okozhat.
- ☼ Korlátozza a motoros kéziszerszám működési idejét kb. 10 percre alkalmazásonként, és próbáljon kb. 10-20 percet pihenni a munkamenetek között. Korlátozza a teljes munkamennyiséget körülbelül napi 2 órára.
- ☼ Győződjön meg arról, hogy a kezelési útmutató rendelkezésre áll, ha használnia kell.
- ☼ Ha a motoros szerszámot eladja, bérlí vagy átadja, mellékelje hozzá a használati utasítást.
- ☼ Soha ne engedje, hogy gyermekek vagy más személyek, akik nem ismerik a használati utasítást, használják a motoros szerszámot.

Kezelői biztonság, munkaeszközök és ruházat

- ☼ A láncfűrészsel végzett munka során a következő munkaruhát és egyéni védőfelszerelést kell viselnie:
 - Védősisak
 - Védőszemüveg vagy arcvédő pajzs
 - Munkavédelmi kesztyű
 - Csúszásgátló cipő
 - Fülvédő

- ☼ Ezen kívül a következőkkel is rendelkeznie kell:
 - Mellékelt szerszám
 - Elég üzemanyag és olaj a lánc kenéséhez
 - Tartozékok a munkaterület megjelöléséhez (kötél, figyelmeztető táblák)
 - Síp (segélykéréshez)
 - Kézi fűrész vagy fejsze (az akadályok eltávolításához)
- ☼ Munka közben soha ne használjon laza öltözéket és ékszereket, amelyek beakadhatnak a láncfűrészbe. Ne dolgozzon szandálban vagy mezítárb.
- ☼ Ellenőrizze a munkaterületet, a vágandó tárgyat és a vágás irányát. Távolítsa el az akadályokat.
- ☼ Soha ne kezdje el a munkát rendezetlen területen, stabil pozíció és megtervezett menekülési útvonal nélkül a kidőlése esetén.
- ☼ Fokozottan ügyeljen a területen tartózkodó emberekre és állatokra, és tartsa őket a vágandó tárgy hosszának legalább 2,5-szeresének megfelelő távolságban.
- ☼ Vizsgálja meg a motoros szerszámot sérülések, kopások vagy hiányzó alkatrészek szempontjából. Soha ne használjon motoros szerszámot, ha az sérült, nem megfelelően van összeszerelve vagy hiányos. A gázvezérlő elengedése után ellenőrizze a lánc megállását.
- ☼ Tartsa a fogantyúkat szárazon, tisztán és olaj- és üzemanyagmentesen.
- ☼ Ne érintse meg a zajtompítót, a gyújtógyertyát vagy a motor egyéb fémrészeit, miközben a motoros kéziszerszám dolgozik, vagy közvetlenül annak leállítása után, mert fennáll az égési sérülések vagy az áramütés veszélye.
- ☼ Vékony ágak vagy törzsek vágásakor fokozottan ügyeljen, mert a törékeny anyag beakadhat a láncba, és a kezelő felé lökheti, egyensúlyvesztést okozva ezzel.
- ☼ Feszülő ágak vágásakor ne feledje, hogy levágáskor és a feszülés csökkenésekor kilöködhetnek.
- ☼ Ellenőrizze és távolítsa el a száraz ágakat, amelyek esetleg leváltak a kidőlt fáról.
- ☼ A motoros szerszám tárolása előtt győződjön meg arról, hogy ki van kapcsolva.

⚠ VIGYÁZAT, visszarúgás veszély! Visszarúgás akkor fordulhat elő, ha a vezetőlemez hegye hozzáér a tárgyhöz, vagy amikor a vágni kívánt anyag beszorítja a láncot. A tárggyal való érintkezés során a láncfűrész leeshet, miközben a vezetőlemez felfelé és visszafelé mozog a kezelő felé. A lánc beszorítása azt eredményezheti, hogy a vezetőlécc gyorsan a kezelő felé mozdul. Mindkét reakció a láncfűrész feletti uralom elvesztéséhez, és ennek következtében súlyos sérülésekhez vezethet. Ne csak a láncfűrész biztonsági jellemzőire hagyatkozzon. Láncfűrész kezelőként mindig be kell tartania a sérülések és károk megelőzésére vonatkozó szabályokat.

- ☼ Ha tisztában van a visszarúgás mibenlétével, csökkentheti vagy kizárhatja a meglepetést. A váratlan reakciók vezetnek a balesetekhez.
- ☼ Járó motor mellett tartsa a láncfűrész két kézzel, jobb kezével a hátsó fogantyún, bal kezével pedig az első fogantyún. A fűrész fogantyúját szilárdan fogja át a többi ujjá felé mutató hüvelykujjával. A szilárd fogás segít enyhíteni a visszarúgást és ellenőrzés alatt tartani a láncfűrész.
- ☼ A munkaterületen nem lehetnek semmilyen akadályok. Láncfűrészsel végzett munka során a vezetőlemez szabad vége nem érhet ághoz, fatörzshöz vagy egyéb akadályhoz.
- ☼ Nagy fordulatszámú vágjon.
- ☼ A vágás során végig stabil pozíciót kell tartani, ne vágjon vállmagasság felett.
- ☼ Tartsa be a gyártónak a lánc kenésével és élezésével kapcsolatos utasításait.
- ☼ Csak a gyártó által megadott vagy velük azonos tartalékláncot és -lemezt használjon.

Az üzemanyag kezelésével kapcsolatos utasítások

A motoros szerszám motorját erősen gyúlékony üzemanyaggal történő működésre tervezték. Soha ne tároljon üzemanyagtartályt vagy töltsse fel a szivattyút nyílt láng, tűzhelyek, elektromos vezetékek, folyamatban lévő hegesztés vagy más hő- vagy tűzforrás közelében, amely gyulladást okozhat.

- ☼ Motoros szerszámokkal végzett munka és tankolás közben tilos a dohányzás.
- ☼ Tankoláskor ügyeljen arra, hogy a motoros szerszám ki legyen kapcsolva, és ne legyen a közelben nyílt tűz.
- ☼ Ha a motoros szerszámot leöntötte üzemanyaggal, törölje le száraz ruhával.
- ☼ Tankolás után csavarja fel a tanksapkát, és helyezze a motoros szerszámot legalább 3 m-re az üzemanyagtöltő helytől, majd indítsa el.



Zajkibocsátási érték a 2000/14/EC európai irányelv szerint

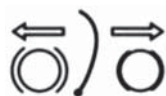

Láncfeszesség beállítása



Üzemanyagbetöltő nyak (vagy tanksapka)



Olajbetöltő nyak (vagy olajtartály sapka)



Szívató gomb

4. A GÉP ÉS A CSOMAGOLÁS LEÍRÁSA

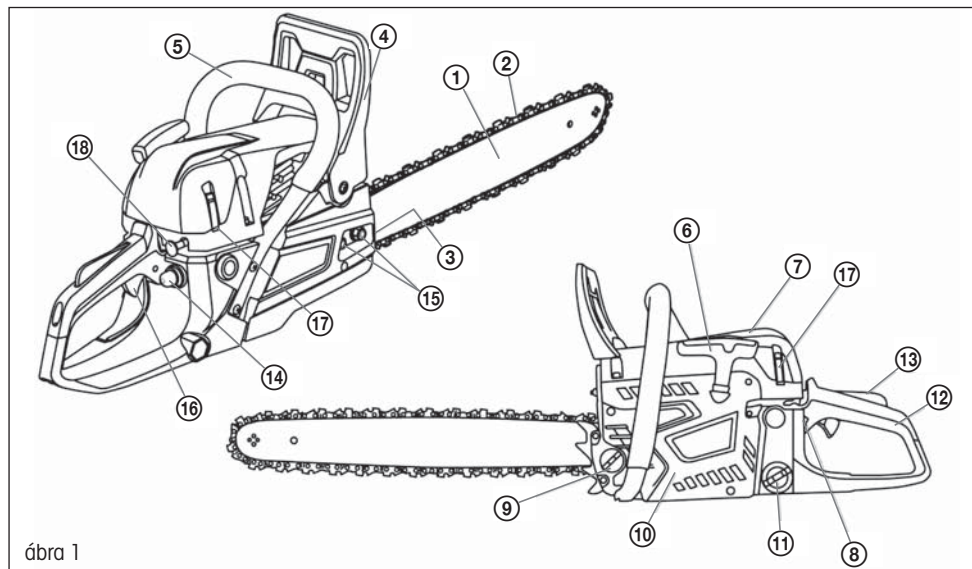

ábra 1

A motoros szerszám leírása (lásd 1. ábra)

- | | | |
|-----------------------|-------------------------|-----------------------|
| 1. Vezetőlemez | 5. Elülső fogantyú | 15. Lemezfedél anyja |
| 2. Lánc | 6. Indítókar | 16. Motor-kapcsoló |
| 3. Láncfeszítő csavar | 13. Gázvezérlő blokkoló | 17. Légszűrő fedélzár |
| 4. A láncfék | 14. Kézi szivattyú | 18. Légtelítő kar |

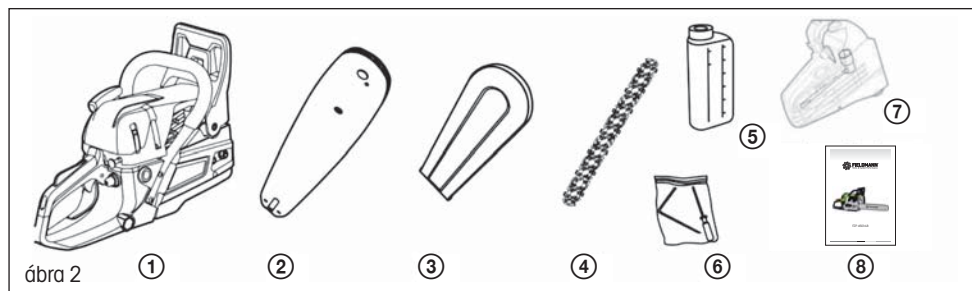

ábra 2

(lásd 2. ábra)

- | | | |
|--|--------------------------|---|
| 1. Ben zines láncfűrész (gép és fedél) | 4. Fűrészlánc | 8. Használati útmutató garancialevéllel |
| 2. Vezetőlemez | 5. Edény | |
| 3. Vezetőlemez fedele | 7. Gyertyaszereelő kulcs | |

5. A VEZETŐLEMEZ ÉS A LÁNC FELSZERELÉSE

⚠ FIGYELMEZTETÉS! A láncsal végzett munkához mindig használjon védőkesztyűt.

1. Ellenőrizze, hogy a berendezés ki van-e kapcsolva. Tegye a fűrészt egyenes alátétre.
2. A kart maga felé húzva állítsa a láncfék-pajzsot működési helyzetbe. Ellenőrizze a lánc mozgását a lemez mentén (3. ábra).
3. Távolítsa el a két láncfedél rögzítőanyát (A). Vegye le a fedelet (B) (4. ábra).

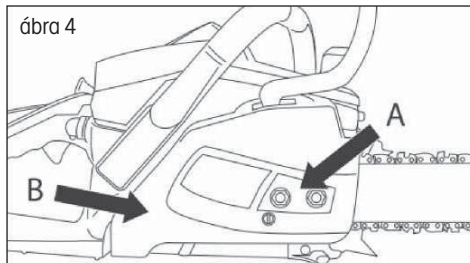
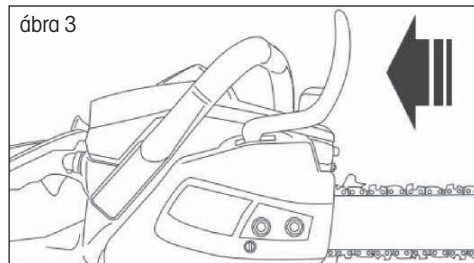

4. Szerelje fel a lemezt úgy, hogy a lemezben lévő horony egy vonalban legyen a két csavarral (C) (5. ábra).
5. Helyezze el a láncot körbe úgy, hogy a vágóélek (D) illeszkedjenek a vezetőlemez jelöléséhez (6. ábra).

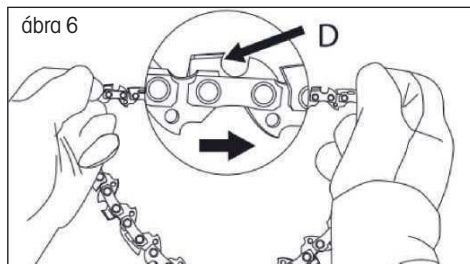
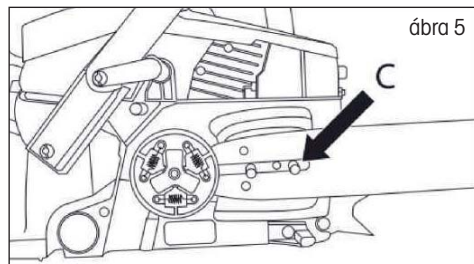

6. Vezesse a láncot a meghajtó lánckerék (E) mögé. Ellenőrizze a láncszemek helyes helyzetét a lánckerék fogai között (7. ábra).
7. Helyezze be a láncszemeket a lemez (F) hornyába (7. ábra).
8. Mozgassa a láncot, hogy ellenőrizze a lánckerék fogainak illeszkedését.
9. Helyezze vissza a láncfedelelet úgy, hogy a csavarok a lyukakba csússzanak, és a láncfeszítő csap a lemez alsó furatába illeszkedjen (8. ábra).

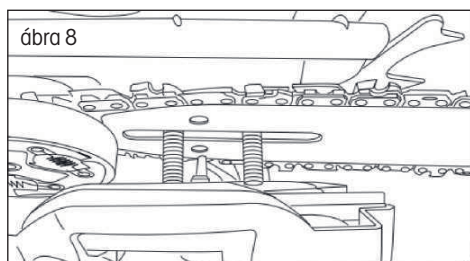
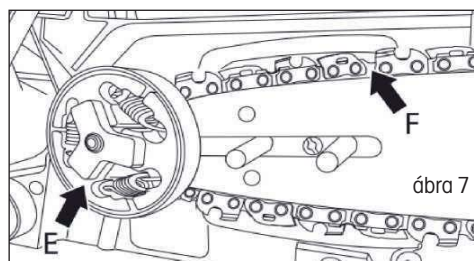

10. Szerelje fel mindkét anyát, húzza meg őket kézzel, majd kövesse az utasításokat a lánc feszességének beállításához. Húzza meg az anyákat, ha a lánc megfelelően meg van feszítve.

LÁNCFESZESSÉG BEÁLLÍTÁSA

⚠ FIGYELMEZTETÉS! A láncsal végzett munkához mindig használjon védőkesztyűt. Rendkívül fontos a megfelelő láncfeszesség, amelyet indítás előtt és üzem közben is ellenőrizni kell. A láncfeszesség megfelelő beállításával nagy teljesítmény és hosszú fűrész élettartam érhető el.

⚠ FIGYELMEZTETÉS! Az új lánc gyorsan nyúlik, és 5-8 vágás után beállítást igényel. Ez normális új láncoknál, és a feszítési intervallumok idővel nőnek.

Ha a lánc feszessége túl magas vagy túl alacsony, az egész mechanizmus sokkal gyorsabban elhasználódik. A hideg lánc (A), a fűtött lánc (B) és a beállítást igénylő lánc (C) megfelelő feszességét lásd a 9. ábrán.

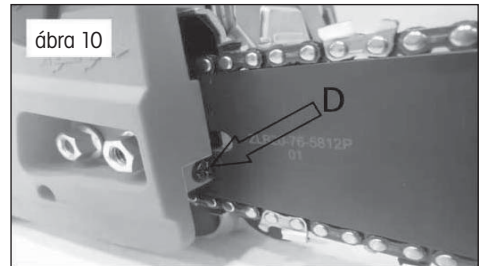
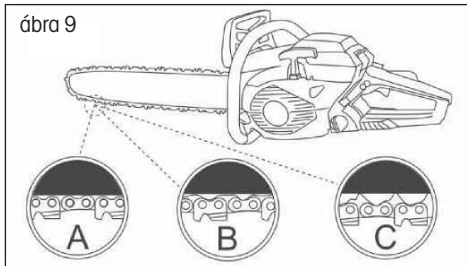

A LÁNCFESZESSÉG BEÁLLÍTÁSI ELJÁRÁSA

1. Lazítsa meg az anyákat (a lánc fedelén), és forgassa el a beállító csavart (D) jobbra a lánc megfeszítéséhez. A lánc meglazításához forgassa balra a beállító csavart (D). Ellenőrizze a lánc teljes mozgását a lemez mentén (10. ábra).
2. A lánc beállítás után húzza meg a lemezrögzítő anyákat (a láncburkolatot a fékpajzsral együtt). A lánc megfelelően van beállítva, ha kis erővel tudja mozgatni a lemez mentén. A láncnak jól kell illeszkednie a vezetőlemez alján, és kézzel kb. 2-4 mm-rel ki kell, hogy lehessen húzni a lemezből.

MEGJEGYZÉS: Ha a lánc erősen mozog vagy leáll, akkor túl szoros. Oldja a feszítést.

LÁNCFÉK ELLENŐRZÉSE

A láncfűrész láncfékkel van felszerelve, amely csökkenti a visszarúgási sérülések valószínűségét. A biztonsági berendezés közbelép, amikor erőt fejt ki a fékpajzsra. Amikor a kezelő keze a pajzshoz ér, a lánc azonnal leáll.

⚠ FIGYELMEZTETÉS! A láncfék csökkenti a láncfűrész visszarúgásából származó sérülések valószínűségét, de nem nyújt védelmet gondatlan kezelés esetén. A munka megkezdése előtt és rendszeresen a láncfűrészsel végzett munka során ellenőrizze, hogy a láncfék megfelelően működik-e.

A láncféknek két állása van:

1. A fék ki van kapcsolva (a lánc tud mozogni), amikor a fékpajzsot hátrahúzza (A) (11. ábra).
2. A fék be van kapcsolva (a lánc nem tud mozogni), amikor a fékpajzs előre néz (B). Ebben az esetben a lánc nem mozoghat a lemez mentén (11. ábra).

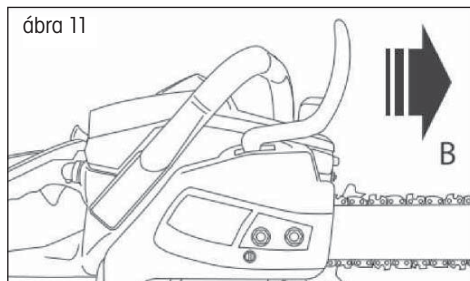
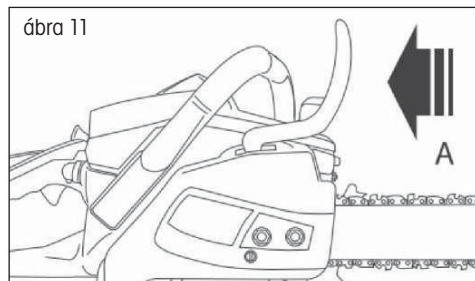

Láncfék ellenőrzése:

1. Helyezze a láncfűrész vízszintes felületre, és kapcsolja ki a láncféket. A lánc nem érhet semmihez.
2. Indítsa el a láncfűrész a gázvezérlés blokkoló és a gázvezérlés megnyomásával.
3. Nyomja meg a láncfék kapcsolóját. A láncnak azonnal meg kell állnia. Engedje ki a gázvezérlőt.

⚠ FIGYELMEZTETÉS! A fékpajzsnak jó állapotban kell lennie, és egy kattantást kell hallania, amikor egyik helyzetből a másikba vált. Ne használja az egységet, ha a fékpajzs nem mozdítható el valamelyik pozícióba, vagy ha a lánc nem áll meg a fék bekapcsolásakor. Vigye el az egységet egy szervizközpontba javításra.

6. ÜZEMANYAGTARTÁLY ÉS OLAJTARTÁLY FELTÖLTÉSE

AZ OLAJTARTÁLY FELTÖLTÉSE

⚠ FIGYELMEZTETÉS! Soha ne használjon fáradt olajat! A fáradt olaj káros a környezetre és károkat okozhat. A lemez és a lánc kenéséhez csak láncfűrészolajat szabad használni. Használjon adalékos olajat a sűrűdés és a kopás csökkentése érdekében, és hogy megakadályozza a gyanta lerakódását a lemezre és a láncra.

⚠ FIGYELMEZTETÉS! Az olajtartály feltöltése előtt mindig kapcsolja ki a láncfűrész.

1. Tisztítsa meg az olajtartály kupakja környékét, hogy megakadályozza a szennyeződés bejutását.
2. Csavarja le az olajtartály kupakját, és öntsön bele láncfűrészolajat (a tartály térfogata 260 ml).
3. Csavarja vissza az olajtartály kupakját.
4. A munka megkezdése előtt ellenőrizze az olajellátást: kapcsolja be a láncfűrész, és tartsa egy megfelelő felületen. Megfelelő kenés esetén kis olajfolt képződik (12. ábra).

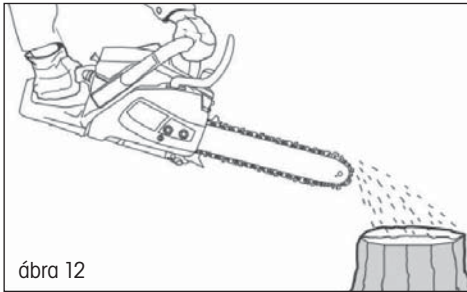

⚠ FIGYELMEZTETÉS! Mindig ellenőrizze az olajszintet. Ne működtesse a láncfűrész, ha a lánc kenése nem kielégítő.

A megfelelő kenés elengedhetetlen a lánc és a rúd sűrűdésének csökkentéséhez. A láncfűrész elégtelen kenéssel történő működtetése csökkenti a teljesítményt és lerövidíti az élettartamot, valamint a lánc és a lemez gyors kopását okozza a túlmelegedés miatt. Ez a láncfűrész automatikus kenőrendszerrel van felszerelve, amely biztosítja a lemez és a lánc megfelelő kenését. A lemez olajellátása a motor fordulatszámának növekedésével arányosan nő.

AZ ÜZEMANYAGTARTÁLY FELTÖLTÉSE

FIGYELEM: A tartály feltöltésekor:

A láncfűrész mindig ki kell kapcsolni és le kell hűteni.

Tankolás közben ne dohányozzon. Az üzemanyag közelében nem lehet tűz vagy szikra.

Tankolás előtt hagyja teljesen kihűlni a láncfűrész. Ne próbáljon meg tankolni, amíg a motor forró. Ha az üzemanyag kiömlött, azonnal hagyja abba a tankolást, és ne indítsa be a motort. Távolítsa el a kiömlött üzemanyagot, és tankolja meg a gépet egy másik helyen

Soha ne töltsé színülig az üzemanyagtartályt, mert fennáll a túlfolyás veszélye.

Ne tankoljon zárt vagy nem szellőző helyen.

A szerszám üzemanyaga ólommentes benzin és jóváhagyott motorolaj keveréke. Ha benzint olajjal kever, csak olyan benzint használjon, amely nem tartalmaz etanolt vagy metanol.

Az ólommentes benzin minőségi benzin. Segít megelőzni a motor üzemanyag-vezetékeinek és egyéb motoralkatrészeinek károsodását.

Az ajánlott keverési arány 40:1. Feltöltés előtt ellenőrizze a megfelelő keverési arányt.

a. Keverés

- A keverést egy tiszta, üres edényben végezze (mellékelve).
- Öntsön olajat a tartályba.
- Öntsön üzemanyagot a tartályba. Keverje elég hosszan (több mint egy percig) a megfelelő összekeverés eléréséhez.

b. Az üzemanyagtartály feltöltése

- Csavarozza ki és vegye le az üzemanyag-tartály fedelét.
- Lassan töltsé fel a tartályt keverékkel. Ne lépje túl a maximális kapacitást (legjobb a kapacitás 80%-áig feltölteni).
- Helyezze vissza a tanksapkát és alaposan húzza meg
- Szükség esetén törölje le a kiömlött üzemanyagot

Megjegyzés: A sérülések és a balesetek elkerülése érdekében NE HASZNÁLJON MÁS KEVERÉKET ÉS MÁS OLAJ-/BENZINTÍPUS

c. Az üzemanyag tárolása

Az üzemanyagot tiszta és biztonságos tartályban kell tárolni, és tartósan le kell zárni.

Ha hosszabb ideig nem használja a terméket, öntse az üzemanyag-keveréket a tartályba.

Ne hagyjon üzemanyagot hosszú ideig a termékben. Az üzemanyag elfőmlítheti a karburátort, és a motor nem fog megfelelően működni.

d. Üzemanyag ártalmatlanítás

Ha az üzemanyagot hosszabb ideig nem használja és előregszik, megfelelően ártalmatlanítsa azt. Tartsa be a vonatkozó üzemanyag-ártalmatlanítási előírásokat

7. HASZNÁLAT

A láncfűrész használata előtt ellenőrizze a munkaterületet. Rendezettnek kell lennie. Távolítsa el minden ágat, akadályt és egyéb tárgyat, amely vágási kárt okozhat.

Az egységet folyamatosan üzemanyaggal kell tölteni és használhatónak kell lenni. Ellenőrizze a töltési szintet, és szükség esetén töltsse fel.

A MOTOR INDÍTÁSA

1. Egyik kezével fogja meg az elülső fogantyút, és tegye a láncfűrész a földre. Tapossa le a hátsó fogantyút.
2. Állítsa a gyújtáskapcsolót I (ON) állásba.
3. Nyomja meg az eláraszót 4-5 alkalommal, hogy az üzemanyag megjelenjen a ballonban.
4. Húzza maga felé a szivató kart a rögzüléséhez. A szivatószelep bezáródik.
5. Lassan húzza az indító fogantyút, amíg ellenállást nem érez. Ezután egyenletes mozdulatokkal húzza a kábelt max. 50–60 cm-re. Ismétlje meg többször ezt az eljárást, amíg a motor be nem indul.
6. Nyomja meg a gázvezérlés blokkolást és a gázvezérlést. A szivatószelep automatikusan kinyílik, és a szivatókar visszaáll eredeti helyzetébe.

⚠ FIGYELMEZTETÉS! Ne hagyja, hogy a kábel teljesen kihúzódjon az indítótekerccs leállítás előtt. Ez tönkreteszi az indítót, amelyre nem terjed ki a garancia.

A MOTOR KIKAPCSOLÁSA

1. Engedje el a gázvezérlés blokkolást és a gázvezérlést, hogy a motor alapjáraton működjön.
2. Állítsa le a motort a kapcsoló O (OFF) állásba állításával.

MEGJEGYZÉS: A motor vészleállításához kapcsolja be a láncféket, és állítsa a kapcsolót "O" állásba.

LÁNCFÉK

Az indítást mindig aktivált láncfékkel kell végezni. A láncfék egy olyan eszköz, amely automatikusan leállítja a láncot, ha a fűrész pattogásakor hátrafelé mozog. A fék általában automatikusan, tehetetlenségi erő hatására aktiválódik.

Manuálisan is fékez a fékkar le- és előrenyomásával.

A fék bekapcsolásakor egy sárga jel ugrik ki a fékkar aljából.

A fék kioldásához kattanásig húzza felfelé a fékkart.

Ha a fék be van húzva, engedje el a ravaszt a motor fordulatszámának csökkentéséhez. A folyamatos működtetés behúzott fék mellett a tengelykapcsoló túlmelegedését és problémákat okoz.

A gép használat előtti ellenőrzésekor ellenőrizze a fék működési állapotát az alábbi műveletek végrehajtásával:

- ☼ Indítsa be a motort, és két kézzel fogja meg erősen a fogantyút.
- ☼ A ravasszal tartsa mozgásban a láncot, és nyomja le a fékkart a bal kezével.
- ☼ A fék behúzása és a lánc leállítás után engedje el a ravaszt.
- ☼ Engedje el a féket.

LÁNCFÉK KIOLDÁS

A láncfűrész újbóli használatához ki kell oldani a láncféket. Ezt kikapcsolt és lehűtött géppel kell megtenni. Húzza vissza a pajzsegységet eredeti helyzetébe.

LÁNCKENÉS ELLENŐRZÉSE

- Az olajellenőrzés előtt győződjön meg arról, hogy a lemez és a lánc a helyén van.
- A motor beindítása után állítson be közepes fordulatszámot, és ellenőrizze, hogy nem fröccsen-e ki olaj és nem hagy-e nyomokat a talajon.
- A láncolaj áramlása állítható a megfelelő áramlás eléréséhez. Helyezzen be egy csavarhúzóat a tengelykapcsoló oldaláról.
- Forgassa el a beállítót a megfelelő áramlás eléréséhez a munkához.
- A láncfűrésznek az üzemanyag-feltöltések között el kell fogyasztania az olajtartály tartalmát. A gép üzemanyaggal való feltöltésekor feltétlenül töltsse fel az olajtartályt.

BESZORULT FŰRÉSZ KISZABADÍTÁSA

Ha a fűrész vágás közben elakad, a kezelőnek a következőket kell tennie:

- Rögzítse a fűrész a rönkhöz egy külön hevederrel
- Ha szükséges, az ág felemelése után húzza ki a fűrész a vágásból,
- Ha szükséges, használjon kézi fűrész vagy egy második láncfűrész a láncfűrész kimentéséhez

VÁGÁS

A szerszámot csak fák vágására szabad használni. Ne használja más célra.

Ne próbálja meg kiszabadítani a munka közben elakadt láncfűrész. Kapcsolja ki a gépet, és lazítsa meg a lemezt egy ékkel.

Álljon szilárdan, őrizze meg az egyensúlyát, és ne másszon fel a fa törzsére.

Ne próbáljon lejtőn dolgozni. Ha azonban lejtőn kell dolgoznia, mindig álljon a fa törzse fölött.

Ha az ág vagy a törzs meggömbült, kövesse a hajlítási irányt, és a hajlítási irány ellentétes oldaláról fejezze be a vágást, nehogy a fűrész beszoruljon a vágásba.

FAVÁGÁS

Vizsgálja meg a munkaterületet, és becsülje meg, hová dől a fa. Indítsa el a gépet a fent leírtak szerint. Kezdje azzal, hogy a kiválasztott dőlési irányban bevágást készít.

Amikor dől a fa, kiáltson vagy sípoljon, hogy figyelmeztesse a körülötte lévőket. Amikor dől a fa, lépjen el a vágási területtől.

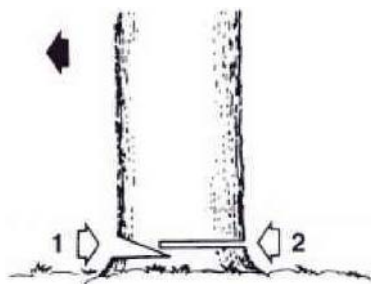

a. Fatörzs a földön

Vágja ketté a fatörzset, fordítsa meg és fejezze be a vágást a másik oldalról.

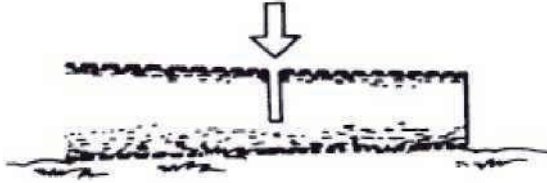
b. Felemelt fatörzs

Kezdje el vágni alulról, majd felülről. Ezután ismételje meg ezt a műveletet a másik résznél.

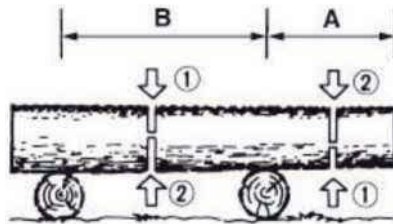
c. Fekvő fa ágainak levágása

Először derítse ki az ág hajlási irányát. Végezze el az első bevágást a hajlás belső oldalán, és fejezze be a vágást a másik oldalon.

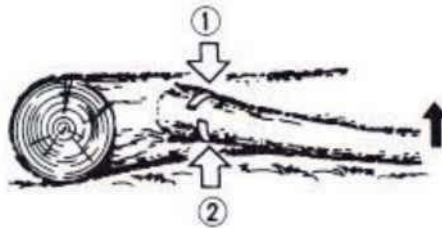
d. Fa ágainak levágása

Kezden el lent az ágak levágását, és haladjon felfelé.

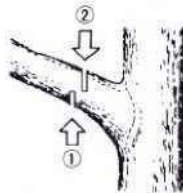

8. A LÁNCCESZESSÉGÉNEK BEÁLLÍTÁSA

⚠ VIGYÁZAT! A működés során a magas hő hatására a láncc meggyűlhat. A hosszabb láncc kiszabadulhat, és lecsúszhat a vezetőlemezzel.

- ✿ Engedje ki a láncckerék fedelét tartó anyát.
- ✿ Bizonyosodjon meg róla, hogy a láncc be van illesztve a vezetőlemez vezetővájatába.
- ✿ A láncceszítő beállító csavar (5. ábra) elforgatásához használjon csavarhúzózt. Forgassa a beállítócsavart, amíg a láncc el nem éri a kívánt feszességet (a lánccot a vezetőlemezzel vízszintes állásban a vezetőlemez közepén 3 - 4 mm magasságba tudja emelni).
- ✿ Erősen húzza meg a vezetőlemez feszítőanyáját.

⚠ VIGYÁZAT! A lánccot ne feszítse meg túlságosan. A felmelegedett láncc túlzott megfeszítése túlzott feszességet okoz kihűlés után.

9. VÁGÁS

⚠ VIGYÁZAT! Mielőtt folytatja, olvassa el a „Biztonsági előírások” fejezetet. Javasoljuk, hogy először kisebb hasábokon gyakoroljon. Így megismerkedik a fűrésszel.

- ✿ Mindig tartsa be a biztonsági utasításokat. A lánccfűrészt csak fa vágására szabad használni. Más anyagot vágni tilos. A rezgés és a visszaütés anyagoként különbözik. A fűrészt ne használja tárgyak felemelésére, áthelyezésére vagy szétfőrésére. Tilos a fűrésshez a műszaki dokumentációban feltüntetetteltől eltérő alkatrészeket vagy készítményeket csatlakoztatni.
- ✿ A fűrészt nem kell a vágatba nyomni. Ha a motor teljes sebességgel megy, a fűrészt csak enyhén nyomja.
- ✿ Ha a láncc megakad a vágatban, ne próbálja húzással kiszabadítani, hanem feszítse szét a vágatot egy ékkel vagy bottal.

Biztonsági fék (védelem visszaütés ellen)

- ✿ Ez a fűrészc lánccfékkel van ellátva, ami, ha megfelelően működik, megállítja a lánccot, amint a fűrészc visszaüt. A lánccfék működését a fűrészc minden használata előtt ellenőrizni kell. A fűrészt 1–2 másodpercre kapcsolja be teljes sebességre, majd hajtja le az első védőfedelezt. A lánccnak azonnal meg kell állnia, miközben a motor teljes fordulatszámra van. Ha a láncc lassan áll meg vagy egyáltalán nem, vegye fel a kapcsolatba a szakszervizzel.
- ✿ Rendkívül fontos, hogy minden használat előtt ellenőrizze a lánccfék működését és a láncc köszörlőségi állapotát, hogy gondoskodjon a fűrészc megfelelő biztonsági állapotáról visszaütéskor. Ha eltávolítja a biztonsági tartozékot, helytelenül végzi a karbantartást vagy nem megfelelő lemezt vagy lánccot használ, súlyos balesetveszélynek teszi ki magát visszaütés esetén.

Favágás

- ☼ Amikor a fa dőlési irányáról dönt, vegye figyelembe a szél irányát, a fa hajlását, és az ágak helyzetét, és mérlegeljen minden más tényezőt, mielőtt belefog a munkába.
- ☼ A fa körüli területet tegye szabaddá, akadálymentessé, hogy stabilan tudjon állni. A menekülő útvonal járható legyen.
- ☼ A törzs átmérőjének harmadáig tegyen egy ék formájú bevágást arról az oldalról, amerre a fát dönteni szeretné. (ld. Favágás ábra, 1. pont)
- ☼ A másik oldalról végezzen egy elválasztó vágást az ék formájú bevágás szintje alatt. (ld. Favágás ábra, 2. pont)
- ☼ A fa az ék formájú bevágás irányába fog dőlni. (ld. Favágás ábra, 3. pont)

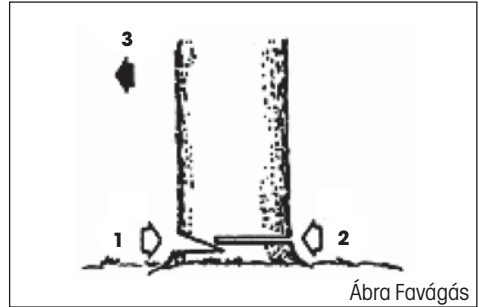

Ábra Favágás

⚠ VIGYÁZAT! Favágáskor figyelmeztesse az esetleges veszélyre a környéken tartózkodó személyeket. A favágás gyakorlatot igényel, és megfelelő tapasztalat nélkül nem javasoljuk végezni.

Hasábok aprítása

⚠ VIGYÁZAT! Mindig álljon stabilan. Ne lépjen rá a hasábokra.

⚠ VIGYÁZAT! A munka megkezdése előtt bizonyosodjon meg róla, hogy minden alkatrész a helyén van, és minden csavar és anya meg van húzva.

- ☼ A vágott hasáb elgurulhat. Különösen ha lejtőn aprít, mindig a vágott hasáb felett álljon.
- ☼ Előzze meg a fűrész visszaütését azzal, hogy követi a „Biztonsági utasítások” fejezetben leírt instrukciókat.
- ☼ A munka megkezdése előtt mérje fel az aprítandó törzs meghajlását okozó erő irányát. Az utolsó vágást mindig ellenkező irányból ejtse meg, mint amerre a hajlító erő hat, nehogy beakadjon a lemez a vágatba.
- ☼ A fűrész csak úgy vigye máshová, ha a motor ki van kapcsolva, a védőfedél pedig óvja a lemezt.

Földön fekvő hasáb

- ☼ Vágja át a közepéig, majd fordítsa meg, és vágja tovább a másik oldala felől.

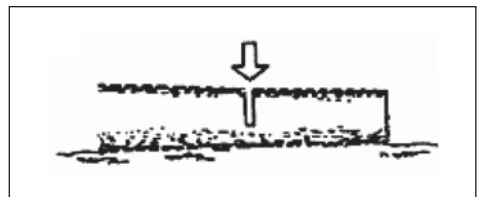

Föld fölött lévő hasáb

- ☼ Az „A” részben vágja alulról a hasáb harmadáig, majd fejezze be a vágást felülről. A „B” részben vágja felülről a hasáb harmadáig, majd fejezze be a vágást alulról.

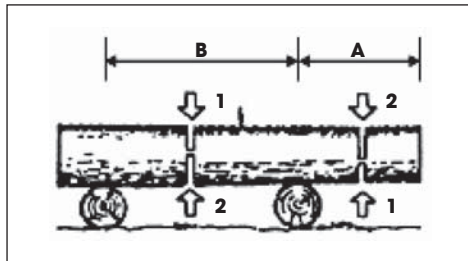

Kidőlt fa legallyazása

- ☼ Először állapítsa meg, merre hajlanak az ágak. Aztán tegyen egy kezdővágást a hajlás oldaláról, majd fejezze be a vágást az ellenkező oldalról.

⚠ **VIGYÁZAT!** A meghajlott ág kicsapódhat.

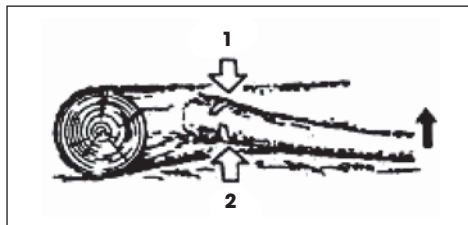

10. A SZERSZÁM TISZTÍTÁSA ÉS KARBANTARTÁSA

⚠ **VIGYÁZAT!** A fűrész tisztítása, ellenőrzése vagy javítása előtt a motornak kikapcsolt állapotban és hidegnek kell lennie, és ki kell venni az izzógyertyát, nehogy magától beinduljon.

Karbantartás minden használat után

- ☼ Szerelje le a lemezt, és az egész fűrész tiszttassa meg egy kefével a leülepedett fűrészportól. A lecsapódott szennyeződés eltávolításához használhat kaparót vagy csavarhúzó.
- ☼ A légszűrő:
Lazítsa ki a csavart (1. ábra, 11. pont) és vegye le a légszűrő fedelét. Vegye ki a szűrőbetétet, és egy kefével távolítsa el a leülepedett port. Ha a szűrőbetétet belepte a por, vegye szét két részre, és mossa át benzinben. Ha sűrített levegőt használ, belülről kifelé fúvassa.
- ☼ Kenőnyílás:
Szerelje le a lemezt, és ellenőrizze, átjárható-e a kenőnyílás.
- ☼ Vezetőlemez:
A lemez leszerelése után távolítsa el a port a vágatokból és a kenőnyílásból.
- ☼ A többi rész:
Ellenőrizze az esetleges olajszivárgást, a kilazult rögzítéseket és a sérült fő alkatrészeket, különösen a fogantyú és a lemez rögzítésénél. A felfedezett hibákat ki kell javítani, mielőtt a fűrész újra használja.

A láncfűrész testének tisztítása

Tartsa a láncfűrész testét tisztán. A tisztításhoz puha, szappanos oldatban megnedvesített rongyot használjon. Ezzel a ronggyal óvatosan tisztítsa meg a láncfűrész testét.

A vezetőlemez karbantartása

- ☼ A vezetőlemez legtöbb hibája az aránytalan elhasználódás következménye. Az aránytalan elhasználódást többnyire az okozza, hogy nem megfelelő a lánc élézése és mélységhatároló beállítása. A lemez aránytalan elhasználódása következtében a vezetővájat kitágul (ld. Ábra). Ennek eredménye a lánc zörgése és a szegecsek kiesése. A fűrészsel nem lehet egyenesen vágni. Ilyen esetben cserélje ki a vezetőlemezt újra.
- ☼ A lánc élézése előtt mindig ellenőrizze a vezetőlemez állapotát. Az elhasználódott vagy meghibásodott lemez használata nagyon veszélyes. Az elhasználódott vagy meghibásodott lemez használata a lánc meghibásodásához vezet. Ilyen szerszámmal vágni jóval nehezebb és fárasztóbb.

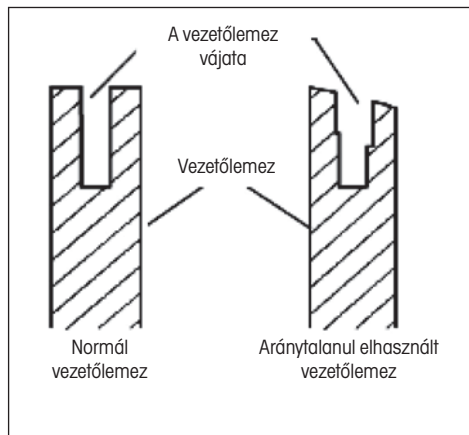

A vezetőlemez normál karbantartása

- ☼ Szerelje le a vezetőlemezt a láncfűrész testéről.
- ☼ A vezetőlemez vajatából rendszeresen távolítsa el a fűrészport. A tisztításhoz használjon kaparót vagy drótot.
- ☼ Az olajos vajatot minden munkanap befejezése után tisztítsa meg.
- ☼ A vezetőlemezt cserélje ki, ha:
 - ha elferdült vagy megrepedt
 - ha a vajat súlyosan sérült vagy elhasználódott

📖 **MEGJEGYZÉS:** A vezetőlemez kicserélésekor a jelen kézikönyv utasításai szerint járjon el. A megfelelő lemezípust megtalálja a műszaki adatok áttekintésében.

11. A FÜRÉSZLÁNC ÉLEZÉSE

A fűrészláncot tartsa élezve. A vágás sokkal gyorsabb és mindenképp előtti biztonságosabb lesz. A tompa lánc gyorsítja a lánckerék, a lánc és a meghajtó elhasználódását. Ha a fűrész nyomnia kell, és vágáskor csak fűrészpor és pár forgács látható, azt jelenti, hogy a lánc tompa.

Javasoljuk, hogy ehhez lépjen kapcsolatba a szakszervizzel

A fűrészlánc élezéséhez elengedhetetlen felszerelés

- ✿ Kerek reszelő ld. műszaki paraméterek specifikációja
- ✿ Mélységátaroló
- ✿ Reszelősablon
- ✿ Satu
- ✿ Közepes méretű lapos reszelő

A lánc szemekének élezése

Használja a reszelőszerszámot 30° szög alatt (A jel, ld. ábra).

- ✿ Állítsa a fűrészlánc hajlásszögét a megfelelő szintre.
- ✿ Rögzítse a vezetőlemezt a satuba, hogy a lánc stabil pozícióban legyen.

MEGJEGYZÉS: Magát a láncot ne fogja be.

- ✿ Nyomja be a vezetőben lévő kerek reszelőt a felső lemez és láncon lévő mélységátaroló közti vágatba. A láncnak mind a felső lemezt, mind a mélységátarólót érintenie kell (ld. ábra).

MEGJEGYZÉS: Csiszolja a vezetőlemez közepét.

MEGJEGYZÉS: Az ábrán látja a reszelősablon elhelyezkedését, és a lánc baloldalán lévő szemek csiszolását.

- ✿ Helyezze a reszelő vezetőjét megfelelő szögbe (A jel, ld. ábra). Bizonyosodjon meg róla, hogy a 30° jel a vezetőn egy vonalban van a vezetőlemez közepével. Így biztos lehet benne, hogy 30° -os szög alatt fog reszelni.
- ✿ Reszelje a fogat belülről kifelé (B irányba, ld. ábra), amíg éles nem lesz. Csak ebbe az irányba reszeljen.

MEGJEGYZÉS: A fog élezéséhez elég két vagy három húzás a reszelővel.

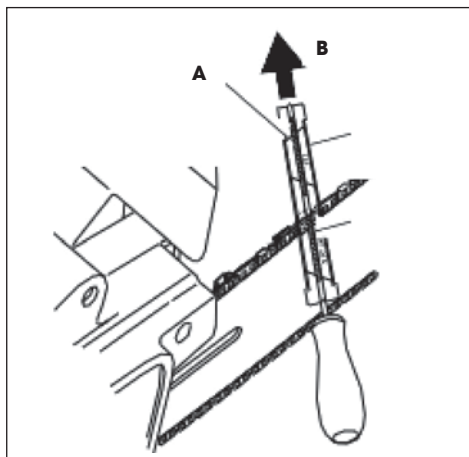

A mélységátároló reszelése

A lánc fogainak élezése azt eredményezi, hogy a mélységátároló toleranciája csökken. Minden második vagy harmadik élezés után módosítani kell a mélységátároló beállítását.

- ☛ Helyezze el a mélységátároló beállító szerszámot (ld. ábra 1. pont) stabilan két fog felső élén. Bizonyosodjon meg róla, hogy a szerszám vágata beilleszkedett a mélységátároló vágatába (ld. ábra 2. pont)
 - ☛ Használja a közepes méretű lapos reszelőt (ld. ábra 3. pont). Reszelje a mélységátárolót (ld. ábra 4. pont) a mélységátároló-beállító szerszám szintjéig.
 - ☛ Vegye le a mélységátároló beállító szerszámot. A lapos reszelő segítségével kerekítse le a mélységátároló elülső élét (ld. ábra).
- A kőszőrülés során tartsa be az előírt értékeket (ld. ábra 5. pont).

MEGJEGYZÉS: Néhány kézi élezést követően adja be a fűrészláncot a szakszervizbe élezni, vagy élezze meg speciális élezőgéppel. Ezzel újra egyenletesség teheti minden fog élét.

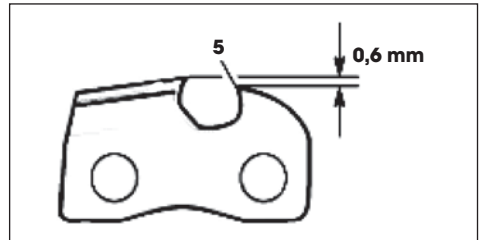
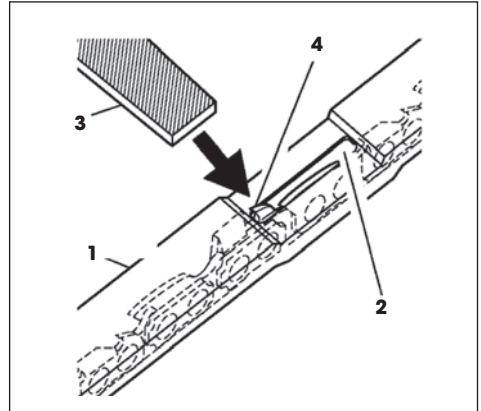

12. A FŰRÉSZLÁNC CSERÉJE

⚠ VIGYÁZAT! A fűrészlánc kicserélésekor se a láncfűrész, se a vezetőlemez ne fogja be satuba.

A láncot mindig cserélje ki, ha a fogai túlságosan elhasználódtak, és nem lehet megélesíteni, vagy ha a lánc elpattan. Csak eredeti, a jelen használati útmutatóban feltüntetett specifikáció szerinti tartalékláncot használjon. A lánc cseréjekor mindig cserélje ki a lánckerék fogaskerekét is. Ezzel biztosíthatja, hogy a lánc megfelelő pozícióban lesz mozgás közben. (Megjegyzés: A megfelelő típusú lánc és fogaskerék specifikációját megtalálja a műszaki adatok áttekintésében.)

- ✿ Lazítsa ki és vegye ki a vezetőlemez csavarját.
- ✿ Vegye le a lánckerék fedelét.
- ✿ Vegye le a fűrészláncot.
- ✿ Forgassa el az új láncot a fogaskerék körül, aztán a vezetőlemez felső vágata mentén, majd a vezetőlemez hegye körül.

⚠ VIGYÁZAT! Bizonyosodjon meg róla, hogy a lánc vágófogai megfelelő irányba néznek. A láncot úgy helyezze el, hogy a fogak a lemez felső oldalán a lemez elülső pereme felé nézzenek (ld. ábra).

- ✿ Mielőtt a lánckerék fedelét a helyére teszi, ellenőrizze, hogy a láncfeszítő szabályozó hegye a vezetőlemez szabályozó nyílásába van dugva.
- ✿ Helyezze vissza a lánckerék fedelét a fűrésztestre.
- ✿ Rögzítse a lánckerék fedelét a vezetőlemez csavarjával.

⚠ VIGYÁZAT! A csavart csak kézzel húzza meg.

- ✿ Állítsa be a fűrészlánc feszességét.
- ✿ Húzza de teljesen a vezetőlemez csavarját.

⚠ VIGYÁZAT! Bizonyosodjon meg róla, hogy a fűrészláncot nem fordított irányban helyezte a vezetőlemezre. Ellenkező esetben a fűrész erősen rezegni fog, és nem vág.



13. KARBANTARTÁSI TÁBLÁZAT

Vegye figyelembe, hogy a megadott karbantartási időközök csak normál munkafeltételekre érvényesek. Ha a napi munkája az átlagosnál jobban igénybe veszi a gépet, ennek megfelelően a karbantartások között rövidebb időközöket kell tartani.		Minden használat előtt	Minden alkalommal, amikor üzemanyag töltés miatt szünetet tart	Minden héten	Hiba vagy sérülés esetén	Szükség szerint
Egész gép	Ellenőrizni: szivárgást, repedéseket, kopást	X	X			
Ellenőrzés: kapcsoló, indítómotor, gázkar és gázrögzőítő kar	A működés ellenőrzése	X	X			
A láncfék	A működés ellenőrzése	X	X			
	Szakszerviz általi ellenőrzés				X	
Üzemanyag-tartály és olajtartály	Ellenőrizni: szivárgást, repedéseket, kopást	X	X			
Üzemanyagszűrő	Ellenőrzés és tisztítás			X		
	A szűrőegység cseréje				X	Minden 6 hónapban
A lánc kenése	A teljesítmény ellenőrzése	X	X			
Lánc	Ellenőrizni: sérülést, élezést, kopást	X	X			
	Feszesség ellenőrzése	X	X			
	Élezés: ellenőrizni a csiszolás mélységét				X	
Betéltéc	Ellenőrizni: sérülést és kopást	X	X			
	A fárcsák és az olajvezeték tisztítása	X				
	Megfordítás, a hajtókerék kenése és a forgács eltávolítása			X		
	Csere				X	
Lánckerék	Ellenőrizni: sérülést és kopást			X		Kicserélni minden új láncsal
Összekötő	Ellenőrizni: sérülést és kopást			X		
	Csere				X	
Láncfogó	Ellenőrizni: sérülést és kopást	X	X			
	Csere				X	
Minden elérhető csavar és anya (a karburátor csavarjai kivételével)	Ellenőrizni és meghúzni			X		
Légszűrő	Kitisztítani	X				
	Csere				X	Minden 6 hónapban
A hengerbordák és nyílások az indítómotor fedelén	Kitisztítani			X		
Indítózsinór	Ellenőrizni: sérülést és kopást			X		
	Csere				X	
Karburátor	Ellenőrizni a minimális fordulatszámot (a lánc minimális fordulatszámán nem foroghat)	X	X			
Gyertya	Ellenőrizni az elektródák távolságát			X		
	Csere				X	Minden 6 hónapban
Rezgésgátló rendszer	Ellenőrizni: sérülést és kopást			X		

14. HIBAELEHÁRÍTÁS

<p>FIGYELEM: az egységet mindig kapcsolja ki, és szüntesse meg a gyújtógyertya csatlakozását, mielőtt a táblázatban javasolt ellenőrzéseket elkezdí, kivéve azokat az eseteket, amelyekben működő egységre van szükség.</p> <p>Ha minden lehetséges okot megvizsgált, és nem sikerült megoldani a problémát, vegye fel a kapcsolatot szakszervizzel. Ha olyan problémával találkozok, amelyről a táblázatban nem esik szó, vegye fel a kapcsolatot szakszervizzel.</p>		
PROBLÉMA	LEHETSÉGES OKOK	MEGOLDÁS
A motort nem lehet beindítani, illetve az indítás után néhány másodperccel kikapcsol. (Győződjön meg róla, hogy a főkapcsoló „I” helyzetben van)	<ol style="list-style-type: none"> 1. A gyertya nem ad szikrát 2. A motor túlszívta magát 	<ol style="list-style-type: none"> 1. Ellenőrizze a gyertya szikráját. Ha a gyertya nem ad szikrát, ismételje meg a kísérletet új gyertyával (WXL7T). 2. Vegye ki a gyertyát és húzza meg néhányszor az indítót. Azután szerelje vissza a megtisztított gyertyát és indítson szívató nélkül.
A motor beindul, de nem növeli megfelelően a fordulatszámot vagy magas fordulatszámon nem működik megfelelően.	Állítsa be a karburátort.	Vegye fel a kapcsolatot a szakszervizzel a karburátor beállítása céljából
A motor nem éri el a teljes fordulatszámot és/vagy túlságosan füstöl.	<ol style="list-style-type: none"> 1. Ellenőrizze az olaj és benzin keverékét. 2. Szennyeződött légszűrő. 3. Állítsa be a karburátort. 	<ol style="list-style-type: none"> 1. Használjon új, kétütemű motorhoz való benzint és olajat. 2. Tisztítsa meg; ld. a 11. fejezet. 3. Vegye fel a kapcsolatot a szakszervizzel a karburátor beállítása céljából.
A motor beindul, működik és gyorsul, de nem tartja az üresjáratú fordulatszámot.	Állítsa be a karburátort.	Forduljon hivatalos szakszervizhez a karburátor beállításaért.
A lemez és a lánc működés közben felforrósodik és füstöl	<ol style="list-style-type: none"> 1. A lánc olajtartálya üres 2. A lánc túl feszes 3. A kenőrendszer rossz működése 	<ol style="list-style-type: none"> 1. Az olajtartályt minden alkalommal újra kell tölteni, amikor az üzemanyagtartályt tölti. 2. A lánc megfeszítése; ld. 5. fejezet utasításait 3. Hagyja maximális fordulatszámon futni 15-30 másodpercig. Állítsa meg és ellenőrizze, csepeg-e az olaj a lemez csúcsáról. Ha van ott olaj, a hibás működést a laza lánc vagy a sérült lemez okozza. Ha nem csepeg olaj, forduljon szakszervizhez
A motor beindul, de a lánc nem forog. FIGYELEM: ha a motor működik, soha ne érjen hozzá a láncához	<ol style="list-style-type: none"> 1. A láncfék be van kapcsolva 2. A lánc túl feszes 3. A lemez és a lánc felszerelése 4. Sérült lánc és/vagy lemez 5. Sérült kuplung és/vagy fogaskerék 	<ol style="list-style-type: none"> 1. Kapcsolja ki a láncféket; ld. 7. fejezet. 2. A lánc megfeszítése; ld. 9. fejezet. 3. Ld. 5. fejezet. 4. Ld. 11. és 13. fejezet. 5. Szükség esetén cserélje ki; vegye fel a kapcsolatot szakszervizzel

15. MŰSZAKI ADATOK

Motor hengerűrtartalom (ccm)	65 (2,9 kW)
Üzemanyagtartály űrtartalma (l)	0,55
Olajtartály űrtartalma (l)	0,26
Kenőrendszer	Automatikus
A lánc sebessége	24 m/s
Fogtávolság	0,325"
Szélesség	0,058"
Vezetőlemez hossza	450 mm (18")

Ha úgy találja, hogy a fogantyúra átvitt rezgések sokkal nagyobbak, mint egy új fűrésznél, ellenőrizze a csendes blokkok (gumi bevonatú rögzítőelemek) kopását, és szükség esetén forduljon egy hivatalos szervizközpontozhoz a cseréjükért.

⚠ FIGYELEM! A hibásan működő rezgéscsillapító rendszerrel rendelkező láncfűrészszel végzett munka egészségügyi problémákhoz vezethet.

16. MEGSEMMISÍTÉS

A HASZNÁLT CSOMAGOLÓANYAGOKRA VONATKOZÓ MEGSEMMISÍTÉSI UTASÍTÁSOK ÉS TÁJÉKOZTATÓ

A használt csomagolóanyagot a településén meghatározott hulladékmegsemmisítő helyen semmisítse meg.



A gép és tartozékai különböző anyagokból, pl. fémből és műanyagból készültek. A sérült részeket vigye el az újrafeldolgozó központba. A kérdéseket az illetékes önkormányzati szervezeti egységhez kell intézni.



Ez a termék teljesíti az EU valamennyi vonatkozó irányelvének alapkövetelményeit.

A szövegben, a kivitelben és a műszaki jellemzőkben előzetes figyelmeztetés nélkül változtatások történhetnek, és a változtatás jogát fenntartjuk.

Használati útmutató az eredeti nyelven.



 **FIELDMANN**[®]
Home & Garden Performance